

**Дилер:****ТЕХИМПОРТ**

ул. Полтавская, 10

220028 Минск/ Белоруссия

Тел. +375 (0) 17 223 89 81

Моб.+375 (0) 44 75 75 088

Факс. +375 (0) 17 223 89 82

Mail: [info@techimport.by](mailto:info@techimport.by)[http:// techimport.by](http://techimport.by)

## Бескомпромиссная маневренность, компактность и мощность: высечные ножницы FEIN

Благодаря своей компактности высечные ножницы FEIN относятся к самым маневренным, наиболее вписываемым в кривые режущим инструментам для волнистых и трапециевидально гофрированных листов и профилей толщиной до 5 мм. Они пригодны для выполнения кровельных и фасадных работ, для металлообработки, изготовления распределительных шкафов, работы в слесарных мастерских, демонтажа и восстановления. Рабочее направление всех высечных ножниц FEIN можно изменять без использования инструмента: это облегчает работу в ограниченном пространстве и делает ножницы в равной степени удобными как для правой, так и для левой. Кроме того, система

QuickIN позволяет быстро заменять пуансон и матрицу без использования инструмента. А мощный, почти вечный двигатель HIGH-POWER обеспечивает быстрый результат работы: до 2,3 м в минуту в зависимости от материала. Кроме того, оптимальное удобство, высокая прочность и практичные, ориентированные на пользователей принадлежности обеспечивают низкие эксплуатационные расходы и отличные результаты работы. От инструмента FEIN и нельзя ожидать меньшего.





## Высечные ножницы до 1,3 мм

**BLK 1.3 T** Компактные и быстрые высечные ножницы для трапецидально гофрированных листов.

**BLK 1.3 CS** Компактные и быстрые высечные ножницы для волнистых листов.

Технические характеристики			
Модель		BLK 1.3 T	BLK 1.3 CS
Номинальная потребляемая мощность	Вт	350	350
Эффективная мощность	Вт	210	210
Частота ходов	об/мин	1800	1800
Скорость резания	м/мин	2,3	2,3
Кабель с штекером	м	5	5
Вес	кг	1,75	1,75
Макс. толщина материала			
Сталь до 400 Н/мм <sup>2</sup>	мм	1,3	1,3
Сталь до 600 Н/мм <sup>2</sup>	мм	0,8	0,8
Сталь до 800 Н/мм <sup>2</sup>	мм	0,6	0,6
Цветные металлы до 250 Н/мм <sup>2</sup>	мм	2,0	2,0
Ширина высекаемой дорожки	мм	4	4
Ø врезания с матрицей	мм	19	19
Минимальный радиус кривой (внутренний/наружный)	мм	25/30	15/20
<b>Номер для заказа</b>		<b>7 232 35</b>	<b>7 232 36</b>

### В цену входят

BLK 1.3 T

1 пуансон (6 36 02 050 00 0)

BLK 1.3 CS

1 матрица для трапецидально-гофрированного листа (3 01 09 170 00 1),

1 матрица для волнистого листа (3 01 09 169 00 9)

### ПРЕИМУЩЕСТВА FEIN

- ▶ Скорость резания 2,3 м/мин. для достижения превосходного хода работы.
- ▶ Оптимальное удобство обусловлено уменьшением охвата рукоятки на 20 % за счет очень компактной головки редуктора.
- ▶ Поворачиваемый без инструмента матрице-держатель позволяет изменять направление реза на 360° шагами по 45°.
- ▶ Система быстрой замены инструмента QuickIN.
- ▶ Вращающийся пуансон для продления срока службы на 30 %.
- ▶ Низкие эксплуатационные расходы благодаря высокой стойкости пуансона и матрицы.
- ▶ Двигатель исключительной мощности и прочности.
- ▶ Защитная решетка от стружки на вентиляционных щелях.
- ▶ Кабель длиной 5 м.
- ▶ Кратковременная область наложения до 2,6 мм.
- ▶ Высококачественная сталь толщиной до 0,6 мм.

Сведения о принадлежностях см. на стр. 252

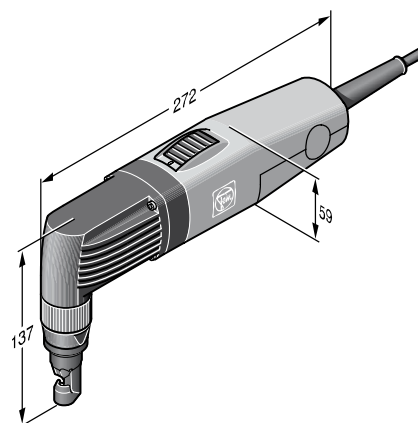



## Высечные ножницы до 1,6 мм

### BLK 1.6 L

Компактные высечные ножницы для трапецидально гофрированных листов с повышенной глубиной гофра, предназначенные для кровельных и фасадных работ

#### Технические характеристики

Модель	BLK 1.6 L	
Номинальная потребляемая мощность	Вт	350
Эффективная мощность	Вт	210
Частота ходов	об/мин	1500
Скорость резания	м/мин	1,9
Кабель с штекером	м	5
Вес	кг	1,9
Макс. толщина материала		
Сталь до 400 Н/мм <sup>2</sup>	мм	1,6
Сталь до 600 Н/мм <sup>2</sup>	мм	1,0
Сталь до 800 Н/мм <sup>2</sup>	мм	0,7
Цветные металлы до 250 Н/мм <sup>2</sup>	мм	2,5
Ø врезания с матрицей	мм	24
Ширина высекаемой дорожки	мм	5
Минимальный радиус кривой (внутренний/наружный)	мм	65/70
<b>Номер для заказа</b>	<b>7 232 37</b>	

#### В цену входят

1 Матрицедержатель, 1 Матрица для трапецидально гофрированного листа (3 13 09 122 00 5), 1 Пуансон (6 36 02 049 00 8), 1 Срабатываемая пластинка

#### ПРЕИМУЩЕСТВА FEIN

- ▶ Оптимальное удобство обусловлено уменьшением охвата рукоятки на 20 % за счет очень компактной головки редуктора.
- ▶ Поворачиваемый без инструмента матрицедержатель позволяет изменять направление реза на 360° шагами по 45°.
- ▶ Система быстрой замены инструмента QuickIN.
- ▶ Высокая скорость резания.
- ▶ Двигатель исключительной мощности и прочности.
- ▶ Защитная решетка от стружки на вентиляционных щелях.
- ▶ Кабель длиной 5 м.
- ▶ Высококачественная сталь толщиной до 0,7 мм.

Сведения о принадлежностях см. на стр. 252

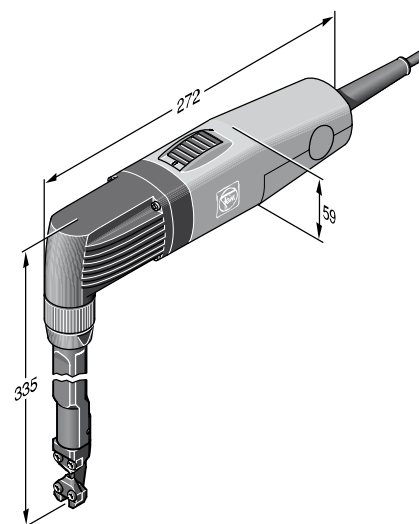



## Высечные ножницы до 1,6 мм

### BLK 1.6

Универсальные высечные ножницы для металла, профилей, волнистых и трапециевидно гофрированных листов.

Технические характеристики		
Модель	BLK 1.6	
Номинальная потребляемая мощность	Вт	350
Эффективная мощность	Вт	210
Частота ходов	об/мин	1500
Скорость резания	м/мин	1,9
Кабель с штекером	м	5
Вес	кг	1,8
Макс. толщина материала		
Сталь до 400 Н/мм <sup>2</sup>	мм	1,6
Сталь до 600 Н/мм <sup>2</sup>	мм	1,0
Сталь до 800 Н/мм <sup>2</sup>	мм	0,7
Цветные металлы до 250 Н/мм <sup>2</sup>	мм	2,5
Ø врезания с матрицей	мм	22
Ширина высекаемой дорожки	мм	5
Минимальный радиус кривой (внутренний/наружный)	мм	30/35
<b>Номер для заказа</b>	<b>7 232 32</b>	
<b>В цену входят</b>		
1 матрицедержатель для волнистых и трапециевидно гофрированных листов, 1 матрица (3 01 09 141 00 3), 1 пуансон (6 36 02 048 00 4)		

### ПРЕИМУЩЕСТВА FEIN

- ▶ Почти вечный. Идеален для гибкого универсального применения при толщине жести до 1,6 мм.
- ▶ Оптимальное удобство обусловлено уменьшением охвата рукоятки на 20 % за счет очень компактной головки редуктора.
- ▶ Поворачиваемый без инструмента матрицедержатель позволяет изменять направление реза на 360° шагами по 45°.
- ▶ Система быстрой замены инструмента QuickIN.
- ▶ Высокая скорость резания.
- ▶ Вращающийся пуансон для продления срока службы на 30 %.
- ▶ Низкие эксплуатационные расходы благодаря высокой стойкости пуансона и матрицы.
- ▶ Двигатель исключительной мощности и прочности.
- ▶ Защитная решетка от стружки на вентиляционных щелях.
- ▶ Кабель длиной 5 м.
- ▶ Высококачественная сталь толщиной до 0,7 мм.
- ▶ Дооснащаемый набор для трапециевидного профиля с глубиной гофра до 160 мм.



Сведения о принадлежностях см. на стр. 252

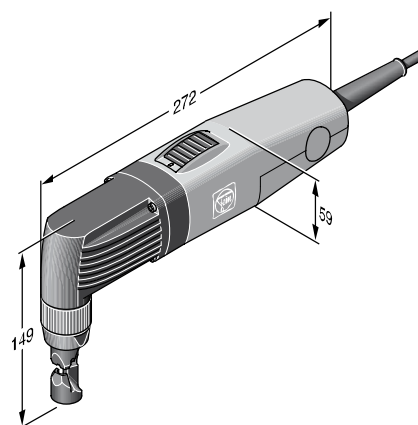



## Высечные ножницы до 2 мм

### BLK 2.0

Компактные высечные ножницы с неограниченной вписываемостью в кривые на углах и стыках.

#### Технические характеристики

Модель	BLK 2.0	
Номинальная потребляемая мощность	Вт	350
Эффективная мощность	Вт	210
Частота ходов	об/мин	1000
Скорость резания	м/мин	1
Кабель с штекером	м	5
Вес	кг	1,8
Макс. толщина материала		
Сталь до 400 Н/мм <sup>2</sup>	мм	2
Сталь до 600 Н/мм <sup>2</sup>	мм	1,5
Сталь до 800 Н/мм <sup>2</sup>	мм	1,0
Цветные металлы до 250 Н/мм <sup>2</sup>	мм	2,5
Пластмассы	мм	2,5
Ø врезания с матрицей	мм	18
Ширина высекаемой дорожки	мм	8
Минимальный радиус кривой (внутренний/наружный)	мм	4/0
<b>Номер для заказа</b>	<b>7 232 29</b>	

#### В цену входят

1 матрицедержатель, 1 матрица (31309040002), 1 пуансон (63602051009)

#### ПРЕИМУЩЕСТВА FEIN

- ▶ Высокая вписываемость в кривые благодаря специальной геометрии матрицы. Высечные ножницы можно поворачивать на месте.
- ▶ Прекрасно приспособлен для резки отбортованного листа при минимальном радиусе сгиба 3 мм.
- ▶ Поворачиваемый без инструмента матрицедержатель позволяет изменять направление реза на 360° шагами по 45°.
- ▶ Система быстрой замены инструмента QuickIN.
- ▶ Оптимально удобная работа.
- ▶ Двигатель исключительной мощности и прочности.
- ▶ Идеально подходит для вырезов.
- ▶ Замечательно подходит для резки по шаблону.
- ▶ Защитная решетка от стружки на вентиляционных щелях.
- ▶ Кабель длиной 5 м.
- ▶ Высококачественная сталь толщиной до 1 мм.

Сведения о принадлежностях см. на стр. 252

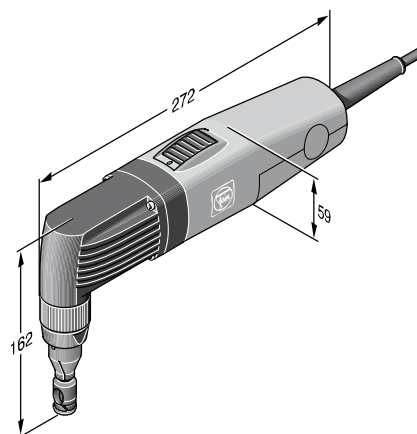

**Оснастка стандартная**

**Инструментальные чемоданчики**

Пластик, 450 x 310 x 135 мм



Номер для заказа 3 39 01 118 01 0

**Пластиковая кассета**

Вставка в чемоданчик для мелких деталей и принадлежностей подходит к чемоданчику для инструментов 3 39 01 118 01 0, макс. 5 шт./чемодан.

Номер для заказа 3 39 01 119 00 0

**Паста для резания**

Паста, применяемая при обработке листового металла.



Номер для заказа 3 21 32 020 12 9

**BLK 1.3 CS**

**Матрица**

для волнистого листа

Номер для заказа 3 01 09 169 00 9

**Пуансон и матрица в комплекте**

Включает пять пуансонов 6 36 02 050 00 0 и одну матрицу 3 01 09 169 00 9.

Номер для заказа 3 01 09 169 03 0

**BLK 1.3 T**

**Матрица**

для трапецидально гофрированных листов

Номер для заказа 3 01 09 170 00 1

**Пуансон и матрица в комплекте**

Включает пять пуансонов 6 36 02 050 00 0 и одну матрицу 3 01 09 170 00 1.

Номер для заказа 3 01 09 170 03 0

**BLK 1.3 T, BLK 1.3 CS**

**Пуансон**

для стального листа до 400 Н/мм<sup>2</sup>

Толщина листа

мм	Номер для заказа
1,3	6 36 02 050 00 0

**BLK 1.6**

**Пуансон**

Номер для заказа 6 36 02 048 00 4

**Матрица**

Номер для заказа 3 01 09 141 00 3

**Пуансон и матрица**

в комплекте, состоящем из 1 пуансона 6 36 02 048 00 4 и 1 матрицы 3 01 09 141 00 3.



Номер для заказа 6 36 02 048 01 3

**Матрицедержатель**

для трапецидально гофрированных или волнистых листов.



Номер для заказа 3 01 09 154 00 7

для плоских и волнистых листов.

Номер для заказа 3 01 09 151 00 2

**набор с профилям 160**

(для трапецидально гофрированных листов с увеличенной глубиной гофра 85–160 мм), включающий пуансон, матрицу и срабатываемую пластинку.

Номер для заказа 9 26 02 071 01 9

**BLK 1.6 L**

**Пуансон и матрица**

в комплекте, включая срабатываемую пластинку, винты и ключ

Номер для заказа 6 36 02 049 01 7

**Пуансон**



Номер для заказа 6 36 02 049 00 8

**Матрица**

Номер для заказа 3 13 09 122 00 5

**Срабатываемая пластинка**

Номер для заказа 3 13 09 121 00 2

**BLK 2.0**

**Матрица**

Номер для заказа 3 13 09 040 00 2

**Пуансон**

Номер для заказа 6 36 02 051 00 9



## Высечные ножницы до 3,5 мм

### BLK 3.5

Мощные высечные ножницы с неограниченной вписываемостью в кривые для вырезов и прорезей.

#### Технические характеристики

Модель	BLK 3.5	
Номинальная потребляемая мощность	Вт	1200
Эффективная мощность	Вт	750
Частота ходов	об/мин	750
Скорость резания	м/мин	1,3
Кабель с штекером	м	5
Вес	кг	3,6
Макс. толщина материала		
Сталь до 400 Н/мм <sup>2</sup>	мм	3,5
Сталь до 600 Н/мм <sup>2</sup>	мм	2,3
Сталь до 800 Н/мм <sup>2</sup>	мм	1,8
Цветные металлы до 250 Н/мм <sup>2</sup>	мм	3,5
Ø врезания с матрицей	мм	30
Ширина высекаемой дорожки	мм	14
Минимальный радиус кривой (внутренний/наружный)	мм	7/0
<b>Номер для заказа</b>	<b>7 232 30</b>	

#### В цену входят

1 матрицедержатель, 1 матрица (3 13 09 093 00 3), 1 пуансон (3 13 09 097 00 2),  
1 добавочная рукоятка

#### ПРЕИМУЩЕСТВА FEIN

- ▶ Оптимально подходит для вырезов и пазов в листовой стали, машинку можно поворачивать на месте.
- ▶ Направление реза можно изменять без инструмента в три шага по 90°.
- ▶ Система QuickIN для быстрой замены матрицы и пуансона без использования ключа.
- ▶ Оптимальный удельный вес.
- ▶ Высокая стойкость, пуансоны можно затачивать.
- ▶ Двигатель исключительной мощности и прочности.
- ▶ Режет плоские и изогнутые листы без коробления их.
- ▶ Замечательно подходит для резки по шаблону.
- ▶ Защитная решетка от стружки на вентиляционных щелях.
- ▶ Ручка поворачивается на 180°.
- ▶ Кабель длиной 5 м.
- ▶ Высококачественная сталь толщиной до 1,8 мм.
- ▶ Широкий ассортимент принадлежностей.

Сведения о принадлежностях см. на стр. 255

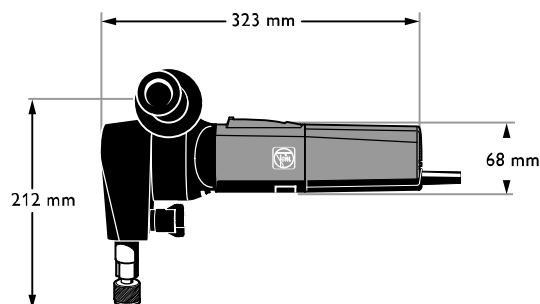



## Высечные ножницы до 5 мм

### BLK 5.0

Мощные высечные ножницы для тяжелых работ по демонтажу и резке.

Технические характеристики		
Модель	BLK 5.0	
Номинальная потребляемая мощность	Вт	1200
Эффективная мощность	Вт	750
Скорость резания	м/мин	1,3
Частота ходов	об/мин	750
Кабель с штекером	м	5
Вес	кг	3,8
Макс. толщина материала		
Сталь до 400 Н/мм <sup>2</sup>	мм	5
Сталь до 600 Н/мм <sup>2</sup>	мм	3,3
Сталь до 800 Н/мм <sup>2</sup>	мм	2,5
Цветные металлы до 250 Н/мм <sup>2</sup>	мм	7
Пластмассы	мм	5
Ø врезания с матрицей	мм	43
Ширина высекаемой дорожки	мм	8
Минимальный радиус кривой (внутренний/наружный)	мм	86/94
<b>Номер для заказа</b>	<b>7 232 31</b>	
<b>В цену входят</b>		
1 матрицедержатель, 1 матрица (3 13 09 107 00 0), 1 пуансон (3 13 09 110 00 4), 1 добавочная рукоятка		

### ПРЕИМУЩЕСТВА FEIN

- ▶ Двигатель мощностью 1 200 Вт для достижения непревзойденной эффективности при исключительном удобстве.
- ▶ Можно резать через грани, отбортованные под углом 90° градусов (например, при работе с планками ограждения или баками).
- ▶ Направление реза можно изменять без инструмента в три шага по 90°.
- ▶ Оптимальный удельный вес.
- ▶ Высокая стойкость матрицы и пуансона.
- ▶ Защитная решетка от стружки на вентиляционных щелях.
- ▶ Ручка поворачивается на 180°.
- ▶ Кабель длиной 5 м.
- ▶ Высококачественная сталь толщиной до 2,5 мм.
- ▶ Широкий ассортимент принадлежностей.

Сведения о принадлежностях см. на стр. 255

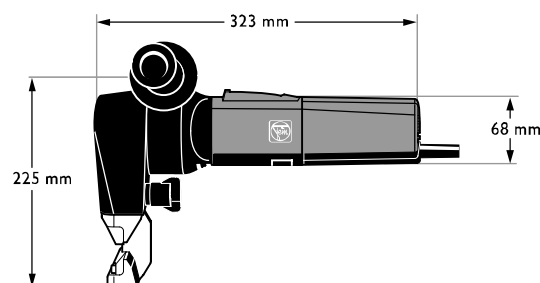



**Оснастка стандартная**

**Инструментальные чемоданчики**

Пластик, 450 x 310 x 135 мм



Номер для заказа 3 39 01 118 01 0

**Пластиковая кассета**

Вставка в чемоданчик для мелких деталей и принадлежностей подходит к чемоданчику для инструментов 3 39 01 118 01 0, макс. 5 шт./чемодан.

Номер для заказа 3 39 01 119 00 0

**Подвесная скоба**

для использования с балансиром

Номер для заказа 3 13 09 102 01 6

**Паста для резания**

Паста, применяемая при обработке листового металла.



Номер для заказа 3 21 32 020 12 9

**Балансир**

Подробную информацию о балансире FEIN Вы найдете в разделе Принадлежности / Балансир.



**BLK 3.5**

**Пуансон**

Для стального листа до 400 Н/мм<sup>2</sup>



Номер для заказа 3 13 09 097 00 2

для нержавеющей стали до 800 Н/мм<sup>2</sup>

Номер для заказа 3 13 09 098 00 0

**Матрица**

для стального листа до 400 Н/мм<sup>2</sup>



Номер для заказа 3 13 09 093 00 3

для нержавеющей стали до 800 Н/мм<sup>2</sup>

Номер для заказа 3 13 09 094 00 1

**Мешок для стружки**

Номер для заказа 3 13 09 099 00 4

**Круговая и прямолинейная направляющие**

для вырубки по окружности до Ø 760 мм и параллельных полос до 370 мм.

Номер для заказа 3 13 09 077 02 9

**BLK 5.0**

**Пуансон и матрица в комплекте**

до 5,0 мм стальной лист (400 Н/мм<sup>2</sup>), включая: 1 пуансон 3 13 09 110 00 4 и 1 матрицу 3 13 09 107 00 0

Номер для заказа 3 13 09 110 01 3

до 3,0 мм лист легированной стали (600 Н/мм<sup>2</sup>), включая: 1 пуансон 3 13 09 134 00 6 и 1 матрица 3 13 09 108 00 8

Номер для заказа 3 13 09 134 01 5

до 7,0 мм алюминиевый лист (250 Н/мм<sup>2</sup>), включая: 1 пуансон 3 13 09 110 00 4 и 1 матрицу 3 13 09 109 00 2

Номер для заказа 3 13 09 110 02 9

**Мешок для стружки**

Номер для заказа 3 13 09 114 00 8

**Круговая и прямолинейная направляющие**

Для вырубки по окружности Ø 180-750 мм и параллельных полос шириной до 370 мм.

Номер для заказа 3 13 09 077 03 5

**Пуансон**

для листового алюминия толщиной до 7 мм (250 Н/мм<sup>2</sup>)

для листовой стали толщиной до 5 мм (400 Н/мм<sup>2</sup>)

Номер для заказа 3 13 09 110 00 4

для высококачественной стали толщиной до 3 мм (600 Н/мм<sup>2</sup>)

Номер для заказа 3 13 09 134 00 6

**Матрица**

Для стального листа толщиной до 5 мм.

Номер для заказа 3 13 09 107 00 0

для высококачественной стали толщиной до 3 мм (600 Н/мм<sup>2</sup>)

Номер для заказа 3 13 09 108 00 8

для листового алюминия толщиной до 7 мм (250 Н/мм<sup>2</sup>)

для листовой стали толщиной до 5 мм (400 Н/мм<sup>2</sup>)

Номер для заказа 3 13 09 109 00 2